

Seminar

11

- Systematische Durchführung eines psychischen Belastungs-Audits

Seit Januar 2014 ist jedes Unternehmen verpflichtet, körperliche Gesundheitsgefahren zu ermitteln und zu dokumentieren, die durch Einwirkung auf die Psyche des Mitarbeiters bei der Arbeitsausführung zustande kommen. Dies fordert § 5 III Nr. 6 des Arbeitsschutzgesetzes. Psychische Belastungen umfassen nach dem Bundesministerium für Arbeit und Soziales eine Vielzahl unterschiedlicher psychisch bedeutsamer Einflüsse, etwa die Arbeitsintensität, die soziale Unterstützung am Arbeitsplatz oder die Dauer, Lage und Verteilung der Arbeitszeit. Eine Arbeit ohne psychische Belastung ist genauso wenig denkbar und wünschenswert, wie eine Arbeit ohne jede körperliche Belastung. Psychische Belastungen können erhebliche gesundheitsbeeinträchtigende Wirkungen bei der Arbeitsausführung haben. Deshalb müssen sie auch bei der Gefährdungsbeurteilung nach dem Arbeitsschutzgesetz berücksichtigt werden.

Im Seminar wird eine MITO-Methoden-Tool-gestützte Gefährdungsbeurteilung psychischer Belastungen in Verbindung mit einer Ziele- und Maßnahmenanalyse in sechs Schritten erläutert. Diese sechs Schritte lehnen sich an die von dem GWA-Arbeitsprogramm „Psyche der Arbeit“ des Bundesministeriums für Arbeit und Soziales gemeinsam erarbeitete deutsche Arbeitsschutzstrategie mit den dazugehörigen Empfehlungen zur Umsetzung der Gefährdungsbeurteilung psychischer Belastung ebenso wie an die vom Verband der Metall- und Elektro-Industrie NRW vorgegebenen Handlungsschritte zur Gestaltung sicherer und gesundheitsrechtlicher Arbeitssysteme an.

Inhalte des Seminars

Bei der Vorgehensweise zur MITO-Tool-gestützte Gefährdungsanalyse und -bewertung handelt es sich um die in Abbildung 1 gezeigten 6 Schritte:



Abbildung 1: MITO-Tool-gestützte arbeitsplatzbezogene psychische Gefährdungsbeurteilung

Zielgruppe

Fach- und Führungskräfte aus den Bereichen Prozessorganisation/-management, Arbeitsvorbereitung, Produktions-/Arbeitsplanung, Logistik und Personalwesen.

Ihr Nutzen

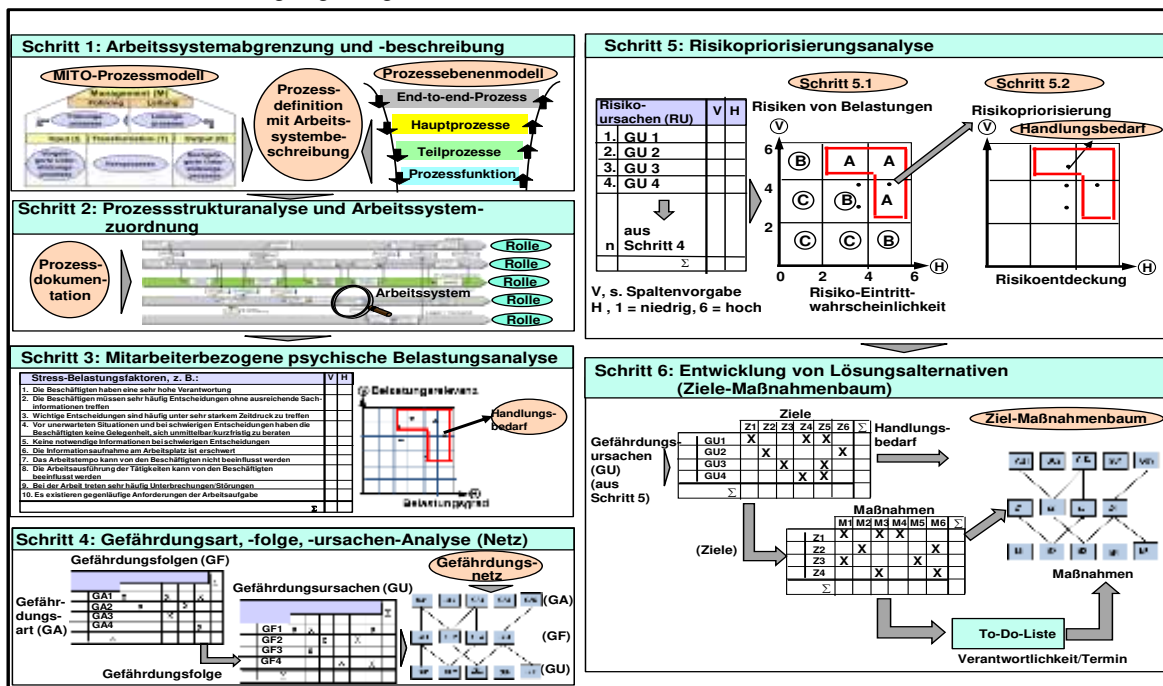
- Sie lernen eine systematische Vorgehensweise zur Durchführung eines psychischen Belastungs-Audit mit dem Einsatz des MITO-Methoden-Tool in digitalisierter Form kennen.
- Sie können Projekte zur Gefährdungsanalyse und Risikooptimierung systematisch und methodisch durchführen, und/oder fachlich begleiten und auf einem einheitlichen Qualitätsstandard bewerten.
- Sie lernen die Eintrittswahrscheinlichkeit und Auswirkung der Gefährdungen und Risikoarten in Prozessen und Arbeitsplätzen methodengestützt zu lokalisieren und können so den psychischen Belastungen gezielt entgegenwirken.
- Sie integrieren Ihr präventives Gefährdungsmanagement in die Strukturen Ihres Unternehmers / Behörde / Einrichtung.
- Sie führen aus Compliesicht den Nachweis über die Durchführung der psychischen Gefährdungsanalyse in digitaler Form.

Termin	Kosten	Seminarort
Nach Vereinbarung	240,-€/Teilnehmer zzgl. MwSt	online

Die Teilnehmer erhalten eine Teilnehmerbescheinigung

Weitere online-Seminare bieten wir unter www.pbaka.de an.

Referent:



Prof. Dr. Ing. Hartmut F. Binner

Prof. Binner Akademie GmbH
Berliner Str. 29
30966 Hemmingen
Tel. 0511/ 84 86 48-12
www.pbaka.de
info@pbaka.de